

MURO SOTTOSCARPA - PROFILO 8 - ZONA CAVITA' N.4

PROSPETTO
Scala 1:50

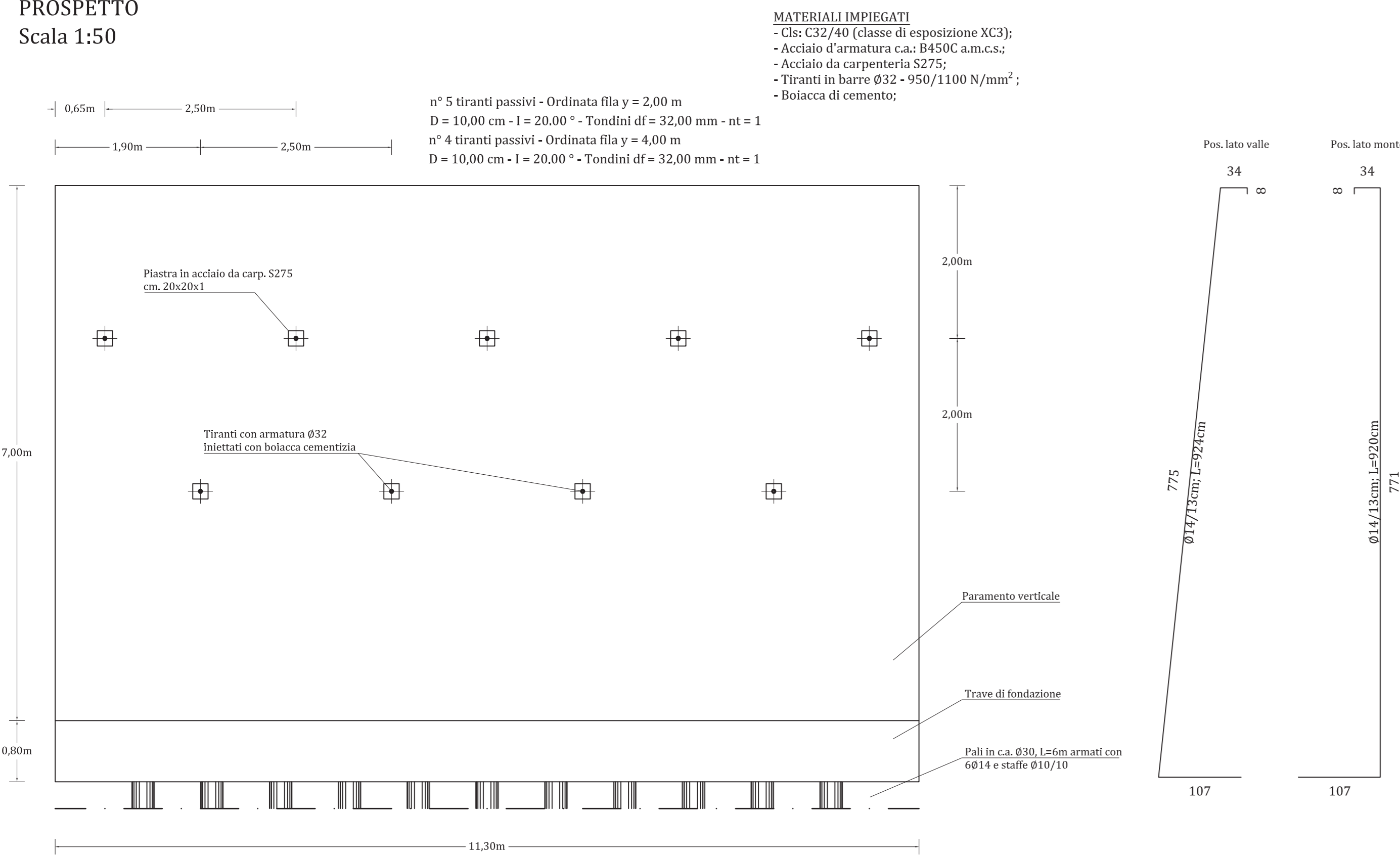

MURO SOTTOSCARPA - PROFILO 8 - ZONA CAVITA' N.4

DISTINTA ARMATURA PARAMENTO
Scala 1:50

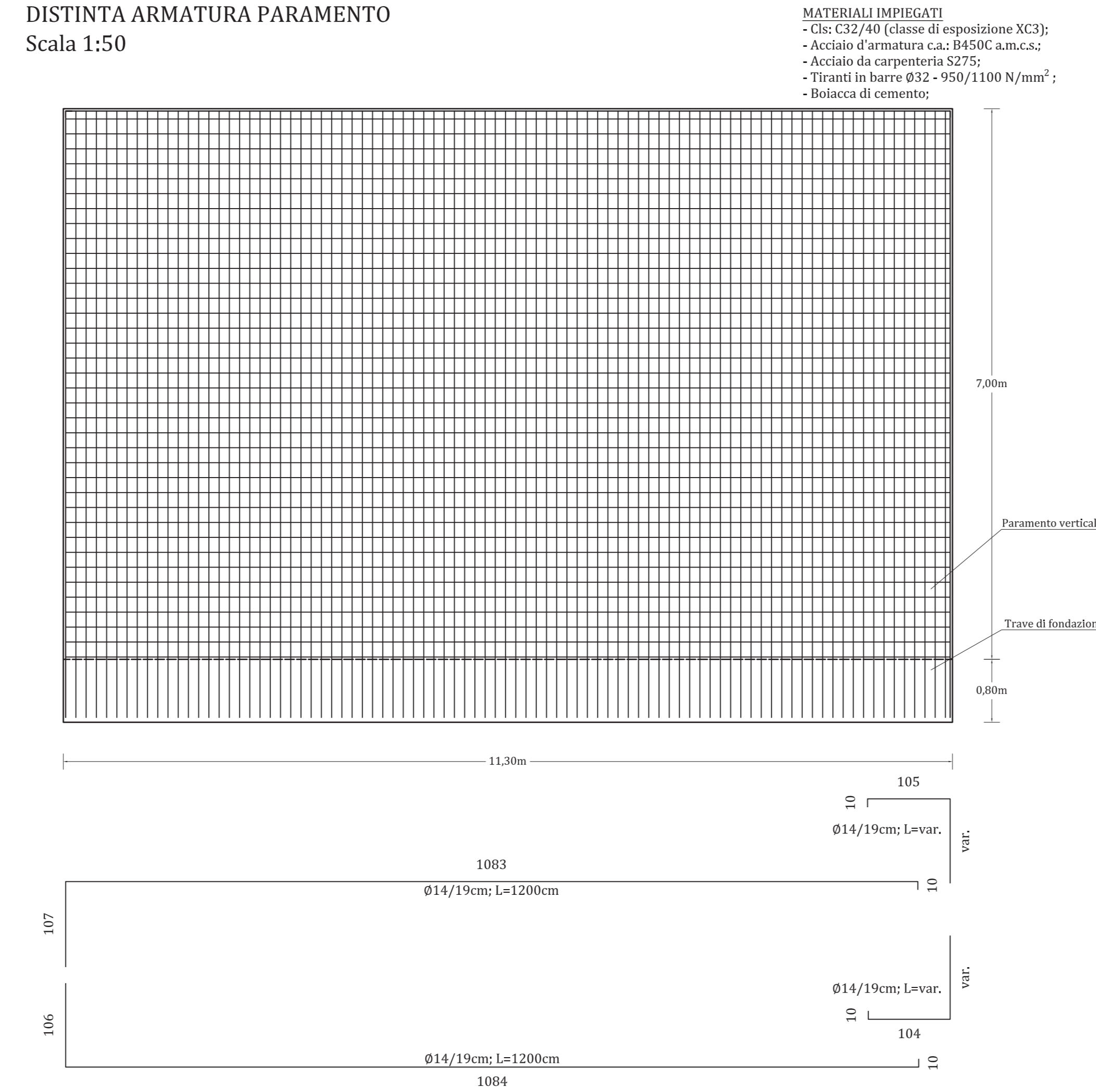

MURO SOTTOSCARPA - PROFILO 8 - ZONA CAVITA' N.4

SEZIONE
Scala 1:50

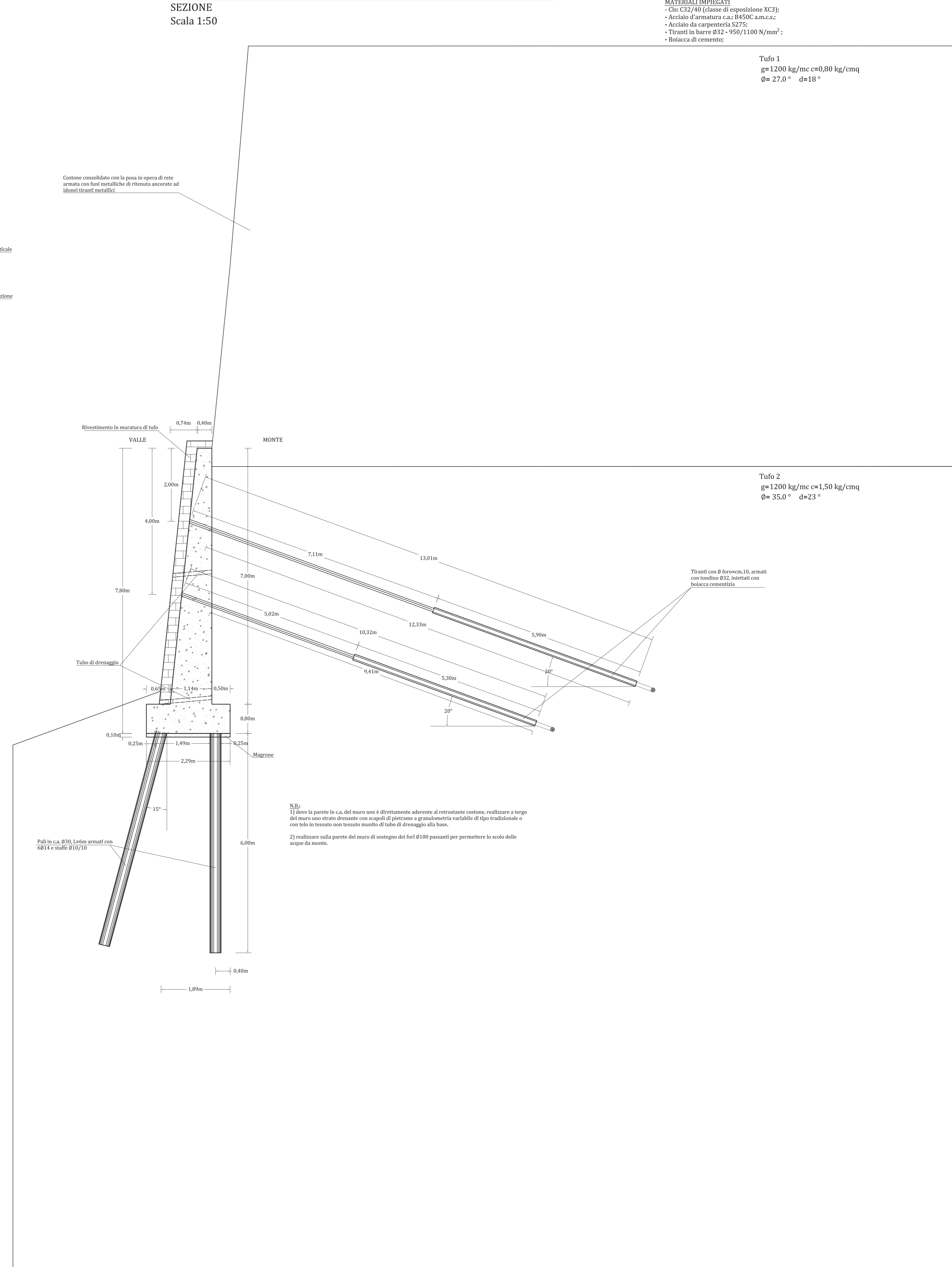

MURO SOTTOSCARPA - PROFILO 8 - ZONA CAVITA' N.4

PIANTA DELLE FONDAZIONI
Scala 1:50

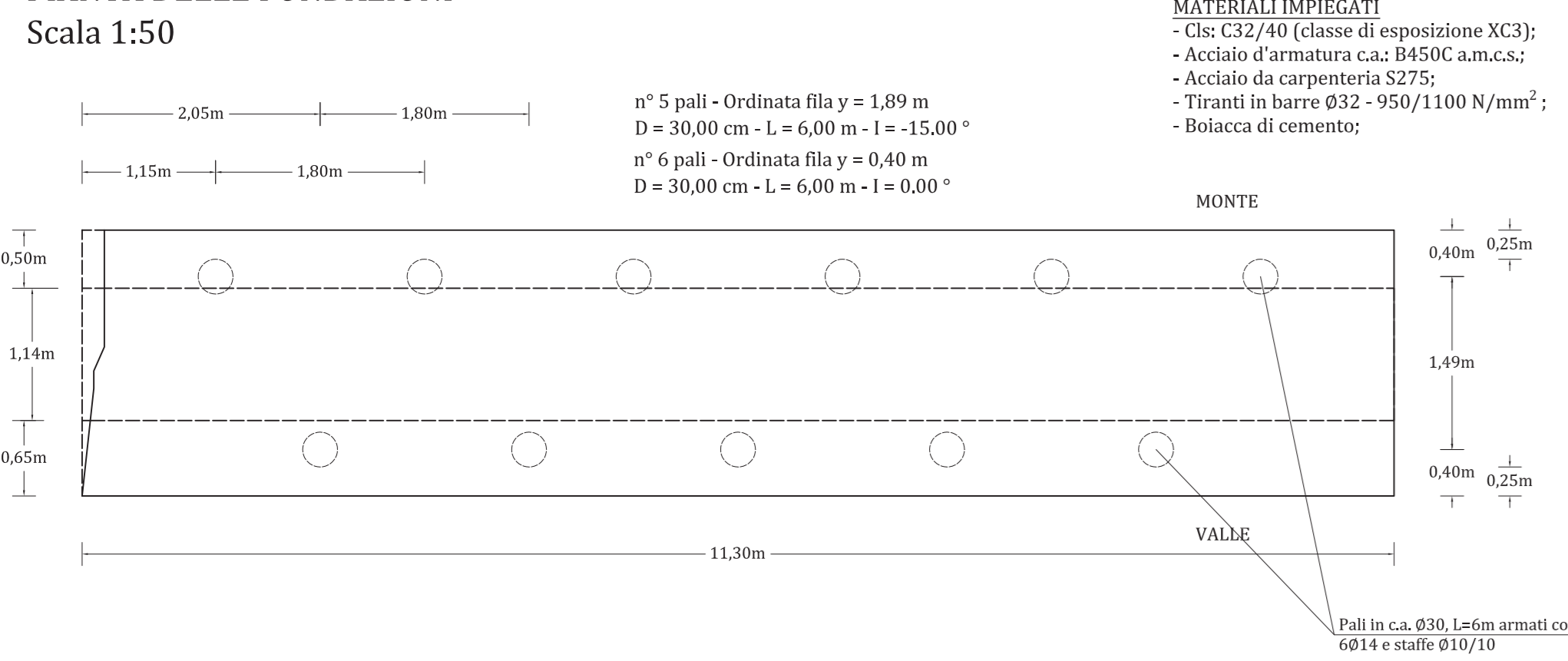

MURO SOTTOSCARPA - PROFILO 8 - ZONA CAVITA' N.4

DISTINTA ARMATURA TRAVE DI FONDAZIONE
Scala 1:50

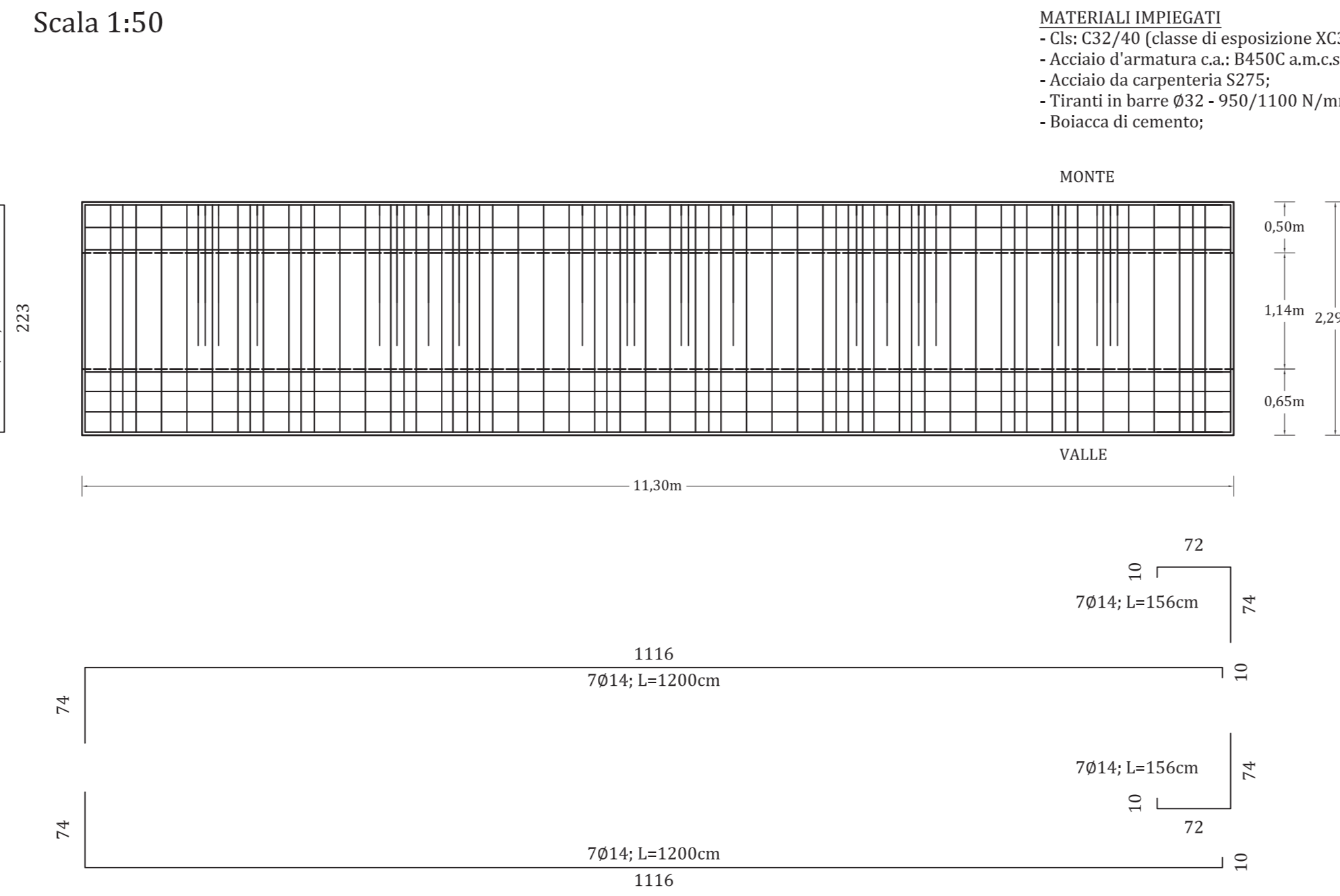

MURO SOTTOSCARPA - PROFILO 8 - ZONA CAVITA' N.4

PALO
Scala 1:50

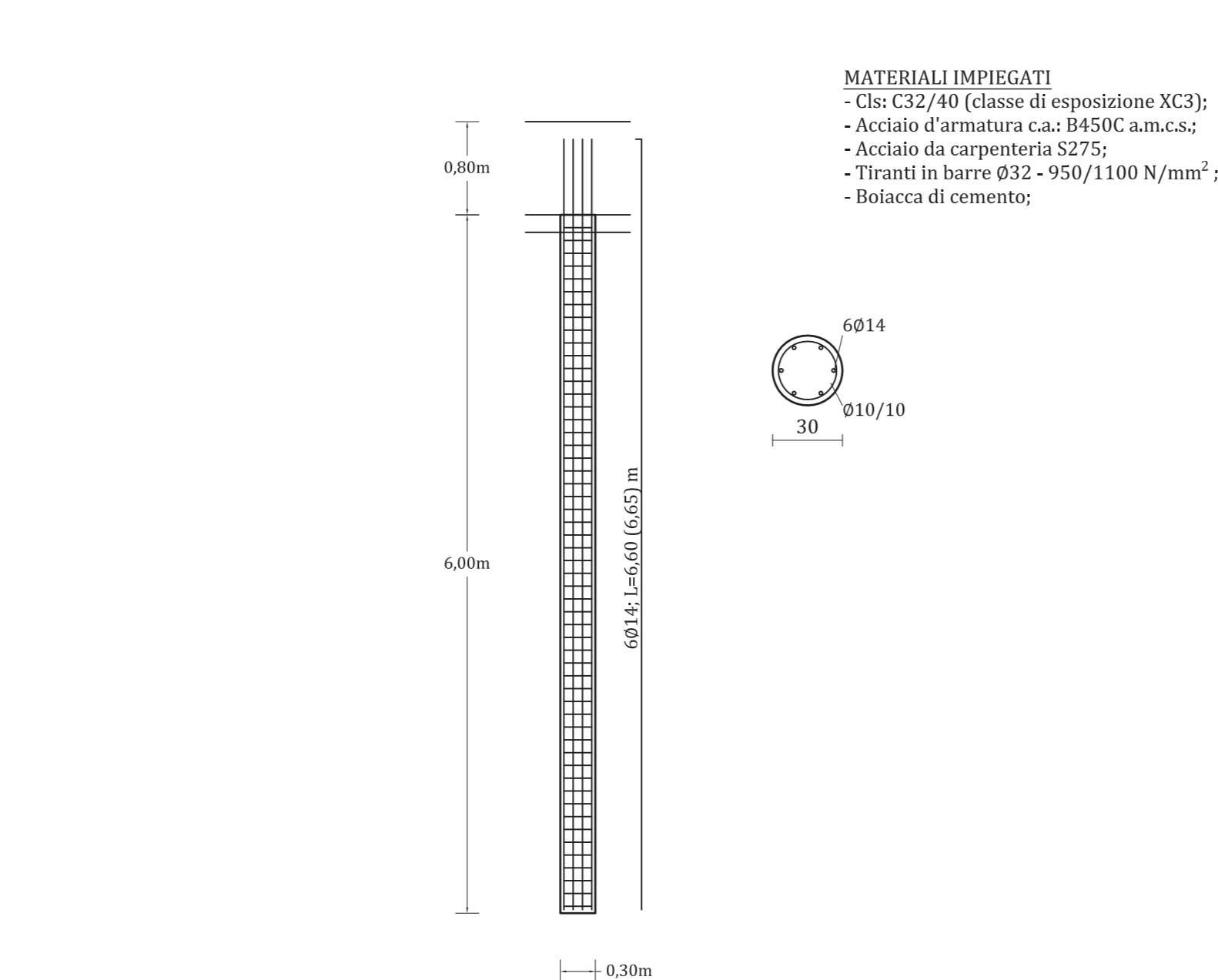

Comune di Piano di Sorrento

Città Metropolitana di Napoli

PROGETTO ESECUTIVO

Lavori di ripristino di un tratto di strada lungo via Ponte Orazio e di manutenzione straordinaria del costone tufaceo sottostante la sede di via Ponte Orazio nel comune di Piano di Sorrento

Committente: Comune di Piano di Sorrento
R.U.P. Arch. Francesco Saverio Cannavale

● Elab. ES.11c: Carpenterie muro sottoscarpa - profilo 8 - zona cavità 4

Napoli, agosto 2019

Ing. **Ercole Miele**
15130